

MODE D'EMPLOI ET D'ENTRETIEN DE LA MENUISERIE

1. Transport

- Transporter les fenêtres en position verticale, utiliser une structure spéciale, une fenêtre doit reposer directement sur une latte de transport vissée sur le bas d'une fenêtre, et utiliser des intercales adaptés pour protéger les fenêtres contre les rayures. Pour la durée du transport, le produit doit être protégé contre les détériorations.
- Stocker les fenêtres en position verticale, les protéger contre les conditions atmosphériques. Stocker les fenêtres au sec, ne pas les exposer aux produits chimiques.
- Le fabricant préconise d'enlever juste après la pose le film et la bande de protection des profilés ainsi que les autocollants du vitrage. Enlever les bandes et les films de protection dans un délai d'un mois à compter de leur exposition aux conditions atmosphériques, sinon vous risquez de perdre vos droits à la garantie pour les produits achetés. Protéger les matériaux extérieurs utilisés pour la pose (bandes, mousses) contre le rayonnement UV et contre les conditions atmosphériques dans un délai d'un mois après la pose assurée par le Fabricant de la menuiserie.
- Ne pas stocker les fenêtres qui ne sont pas protégées par un film de protection dans les lieux exposés à de hautes températures et aux conditions atmosphériques.
- Il n'est pas préconisé d'utiliser une ventouse à vide pour transporter/décharger/poser une menuiserie vitrée. Une fois le vitrage démonté, il est possible d'utiliser une ventouse pour le transporter. Si pourtant il s'avère être nécessaire de transporter/décharger/poser une menuiserie vitrée avec une ventouse à vide, protéger bien la menuiserie au contact d'un vantail avec le châssis et au contact du vitrage avec le vantail ou le châssis.

2. Pose

- Les fenêtres posées ne peuvent pas mettre la santé et la vie humaine en danger.
- Avant de procéder à la pose, protéger bien le produit pour prévenir sa détérioration et pour ne pas mettre en danger la santé.
- Lors de la pose, respecter les règles d'art du secteur de bâtiment, faire recours aux professionnels de la pose des fenêtres.
- Fixer les fenêtres sur tout leur pourtour.
- La pose nécessite la mise en place d'accessoires tels que les boulons de montage, les chevilles, les ancrés.
- Pour les éléments présentant un poids plus élevé, saillant du plan de la façade, utiliser des consoles portables spécifiques ou des systèmes dédiés aux systèmes de ce type (ex. le système Mowo d'Illbruck).
- Pour le choix de la méthode de la pose, tenir compte des conditions sur un chantier. Ce choix appartient à la société de pose en concert avec l'Acheteur (si ce n'est pas Marsel qui assure la pose).
- Pour vitrer les différents éléments, il est préconiser de faire recours à une entreprise de pose expérimentée, et si c'est assuré par vous-mêmes, vous devez être particulièrement prudents.
- La pose des fenêtres permet d'établir une jonction entre la construction posée et le bâtiment. Cette jonction doit assurer les fonctions suivantes :
 - a. assurer une bonne isolation thermique et acoustique,
 - b. transférer les charges de la construction sur le bâtiment,
 - c. c'est une dilatation pour les déformations mutuelles entre la construction et le bâtiment.

3. Après la pose

- Enlever le film de protection des châssis et des vantaux.
- Utiliser une éponge humide. Éliminer doucement des résidus humides de plâtre et de mortier.

- Utiliser un aspirateur pour enlever des résidus détachés de plâtre et de mortier, et de copeaux.
- Utiliser une spatule en bois ou en plastique pour enlever des résidus secs de plâtre et de mortier ou autres.
- Une fois un élément nettoyé, vérifier toutes ses fonctions et voir si tous les équipements complémentaires d'une fenêtre tels que les volets roulants, les stores, les gâches électriques, les ferme-portes etc., fonctionnent bien.
- Avant de procéder à la vérification des fonctions d'une fenêtre ou d'une porte, prendre connaissance de l'intégralité des présentes.
- Il n'est pas préconisé d'exposer la menuiserie couleurs foncés aux facteurs pouvant être à la source de leur chauffage. Une action prolongée des rayons solaires peut contribuer au réchauffement des profilés jusqu'aux températures très élevées, allant même jusqu'à 85°C, qui par conséquent peuvent subir des déformations.

4. Maintenance

- Celui qui utilise la menuiserie est tenu de vérifier, d'effectuer les opérations de maintenance, de nettoyer et de régler les éléments de la menuiserie au moins une fois par an car ces opérations ne rentrent pas dans le cadre de la garantie.
- Graisser les ferrures au moins une fois par an avec de la vaseline technique ou de l'huile de graissage des ferrures. Des produits de nettoyage utilisés ne peuvent pas altérer la couche anticorrosion des ferrures.
- Vérifier, au moins 2 fois par an, les assemblages boulonnés par an et la stabilité des boulons de fixation de la poignée, resserrer si nécessaire.
- Essuyer les joints de fenêtre au moins une fois par an avec de la vaseline technique ou avec de la silicone prévue pour le graissage des joints afin de conserver les caractéristiques d'une fenêtre telles que son étanchéité. Laver les joints systématiquement à l'eau tiède additionnée de liquide vaisselle afin d'éliminer les salissures et les poussières. Pour un joint qui a quitté son logement, il est possible de la remettre en place. Éviter toutefois d'utiliser des objets pointus car cela peut l'endommager.
- Pour un bon fonctionnement d'une fenêtre ou d'une porte, vérifier leur bon fonctionnement au moins une fois par an et les régler si nécessaire.
- Vérifier au moins 2 fois par an si les trous d'évacuation d'eau ne sont pas obstrués.
- Pour le nettoyage des profilés des fenêtres et des portes, utiliser des produits exempts de dissolvants et de composants abrasifs.
- Protéger les fenêtres contre le contact avec des objets chauds, des liquides imprégnant, des colles, des peintures, des dissolvants, éviter de les salir avec du mortier, de la mousse polyuréthane, des poussières.
- Les revêtements par poudre et ceux d'oxyde ne sont pas résistants aux dommages mécaniques des outils tranchants et matériaux abrasifs. Ces revêtements sont sensibles entre autres aux diluants organiques, à l'alcool concentré, aux acides, aux bases et aux composés dérivés du pétrole. De ce fait, le revêtement ne peut pas entrer en contact avec les produits listés ci-dessus. Penser avant tout à protéger les revêtements contre un contact avec de la chaux, du ciment et d'autres matériaux de construction alcalins.
- Maintenance du bas du dormant et du rail de guidage de la porte-fenêtre coulissante, coulissante à levage et accordéon – éliminer toutes les salissures du bas du dormant et du rail de guidage telles que des saletés, du sable, du gravier, des corps solides etc. avec un aspirateur. Cette opération doit être réalisée au moins une fois par mois. Le tout, soit le dormant et le rail de guidage, doit être nettoyé au moins une fois par an.
- Pour pouvoir accéder aux prestations de garantie, il est nécessaire d'inspecter la menuiserie et d'assurer sa maintenance selon la périodicité et le champ prévu par cette notice.

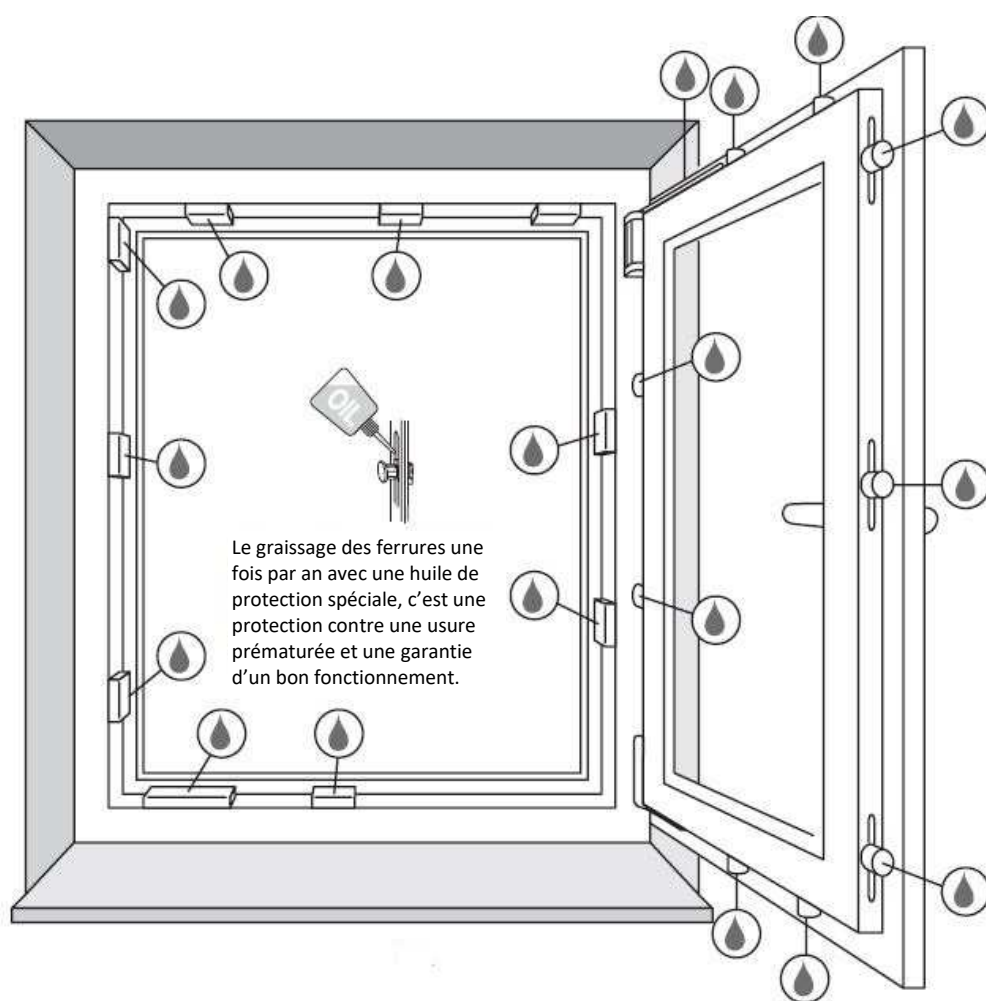

Fig. Graissage des ferrures

5. Nettoyage

La périodicité du nettoyage dépend de plusieurs facteurs :

- ❖ implantation géographique d'un bâtiment
- ❖ milieu (environnement) du bâtiment, p.ex. maritime, industriel, acide / basique etc.
- ❖ taux de pollution de l'atmosphère,
- ❖ zone des vents,
- ❖ taux de couverture du bâtiment par des bâtiments avoisinants,
- ❖ transport des particules (surtout du sable) ce qui donne lieu à une érosion du revêtement,

- Pour nettoyer les fenêtres, il est recommandé des produits spécifiques, exempts d'agents abrasifs ou de dissolvants, nettoyer immédiatement les fenêtres sales.
- Nettoyer les surfaces en PVC et en aluminium avec un chiffon doux ou une éponge imbibée de liquides de nettoyage doux exempts de poudre abrasif et prévus pour un type de surface.
- Il est interdit d'utiliser des produits chimiques agressifs.
- Ne pas nettoyer les châssis, les vantaux et le vitrage avec des outils tranchants car ils peuvent abîmer durablement les surfaces d'une manière irréversible.
- Pour nettoyer le vitrage, utiliser des nettoyants couramment utilisés, sans ammoniac ou d'autres substances agressives.
- Pour nettoyage, ne pas utiliser de laveuses sous pression ni brosses / éponges rugueuses.
- Pour enlever les poussières s'accumulant entre le dormant et le joint d'étanchéité, utiliser un aspirateur doté d'un accessoire spécifique pour nettoyer ce type de surface.
- Nettoyer les trous d'évacuation d'eau obturés avec un aspirateur. Cette opération est à effectuer tous les 6 mois, réduire cet intervalle si nécessaire.
- Nettoyer les profilés au moins deux fois par an.
- Pour nettoyer les surfaces peintes, utiliser systématiquement de l'eau tiède au détergent doux (p.ex. 5 % du liquide vaisselle). Nettoyer toutes les surfaces avec une éponge douce ou un chiffon doux. Le poile des brosses utilisées ne peut pas être plus dur à celui naturel (pour votre confort, vous pouvez nettoyer le vitrage en même temps). Rincer bien la surface nettoyée à l'eau claire.
- Pour polir les surfaces anodisées après leur nettoyage et rinçage, utiliser un chiffon sec et doux pour rétablir leur brillance.
- Si les pollutions atmosphériques ont causé des tâches difficiles à éliminer, utiliser sur les surfaces peintes du pétrole d'extraction. Ne pas utiliser alors de matériaux abrasifs (papier abrasif, pâtes de polissage), de dissolvants contenant des cétones, des esters ou des alcools.
- Pour le nettoyage, utiliser de l'eau claire. Il sera plus efficace si vous utiliser un tissu qui ne laisse pas de rayures sur les surfaces décoratives.
- La température des revêtements nettoyés ne peut pas être supérieure à 25°C.
- La température de l'eau de nettoyage ne peut pas excéder à 25°C. Ne pas nettoyer les revêtements avec un jet de vapeur d'eau.
- Avant de procéder au nettoyage, tester les produits utilisés. Pour cela, faire un test sur une partie peu visible. Si son résultat est négatif, arrêter d'utiliser le nettoyant testé.
- Ne pas utiliser de nettoyants au-dessous de 5pH ou au-dessus de 8pH.
- Ne pas utiliser de nettoyants fortement acides ou fortement alcalines (dont ceux contenant des détergents) ni d'autres agents tensio-actifs susceptibles de réagir avec l'aluminium.
- Ne pas utiliser de nettoyants abrasifs, ne pas nettoyer les surfaces en les frottant. Il est admis d'utiliser des tissus doux en coton prévus pour le nettoyage industriel. Pendant le nettoyage, ne pas appuyer trop fort sur le tissu.

- Ne pas utiliser de dissolvants organiques contenant des esters, des cétones, des alcools, des composés aromatiques, des esters des glycols, d'hydrocarbures chlorés etc.
- Ne pas utiliser de détergents provenant d'une source inconnue.
- À proximité des profilés, ne pas utiliser de sel ni de substances chimiques faisant fondre la glace.
- La durée maxi du contact avec un nettoyant ne peut pas excéder à une heure. Refaire le nettoyage après 24 heures si nécessaire.
- Après chaque nettoyage, rincer immédiatement la surface nettoyée à l'eau claire.
- Un nettoyage systématique permet de prévenir les salissures intenses et persistantes. Pour les applications extérieures où l'on met un accent sur le côté décoratif et sur la protection, telles que les portails, les entrées, les façades des magasins etc., nous suggérons de nettoyer la menuiserie toutes les semaines. Il est alors possible d'utiliser de l'eau et du chamois, essuyer ensuite les éléments du haut en bas avec un chiffon doux et sec.
- Nettoyer systématiquement les châssis et les vantaux des fenêtres, les appuis des fenêtres et les façades. La périodicité dépend de l'agressivité d'un milieu.
- Sauf le nettoyage, les portes et les fenêtres doivent faire l'objet des inspections annuelles qui permettent de prolonger la période de l'utilisation tout en assurant en permanence un bon niveau de confort. Les inspections ne font pas partie des prestations fournies dans le cadre de la garantie.

6. Utilisation

Utilisation des fenêtres

Pour un bon fonctionnement des fenêtres, il est nécessaire de respecter les règles de leur utilisation telles que :

- a) pour changer de position d'une poignée, le vantail doit être bien serré contre le châssis
 - ❖ mettre la poignée en position verticale en bas « fenêtre fermée »
 - ❖ mettre la poignée en position horizontale « fenêtre ouverte »
 - ❖ mettre la poignée en position intermédiaire « micro-ventilation »
 - ❖ mettre la poignée en position verticale en haut « fenêtre oscillante »

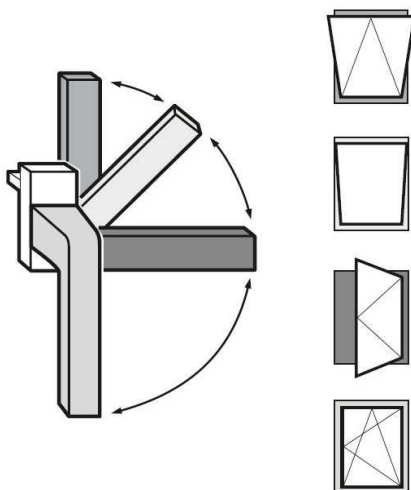

Fig. Fonctions d'une fenêtre selon la position de sa poignée pour les principaux schémas des ferrures.

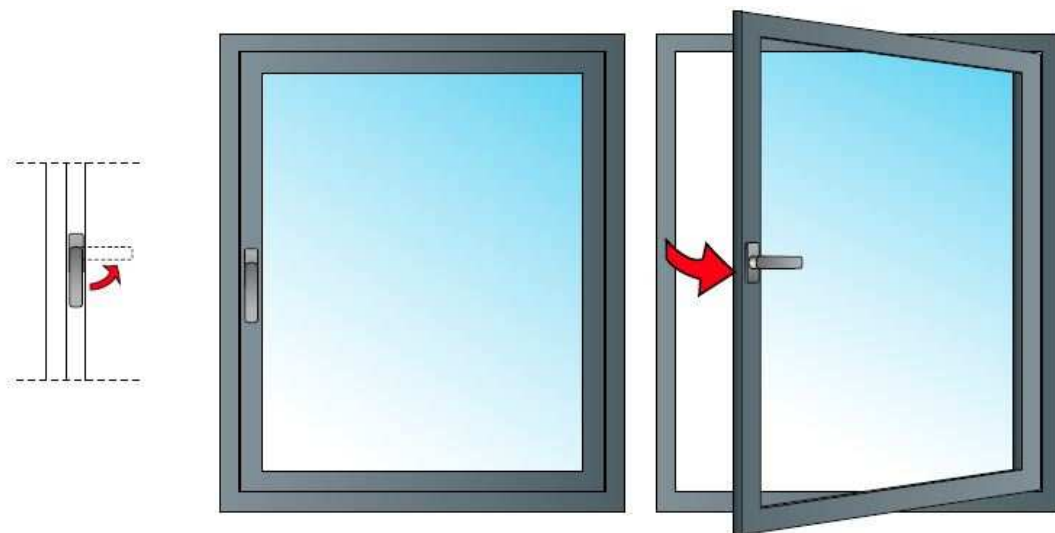

Fig. Fenêtre battante

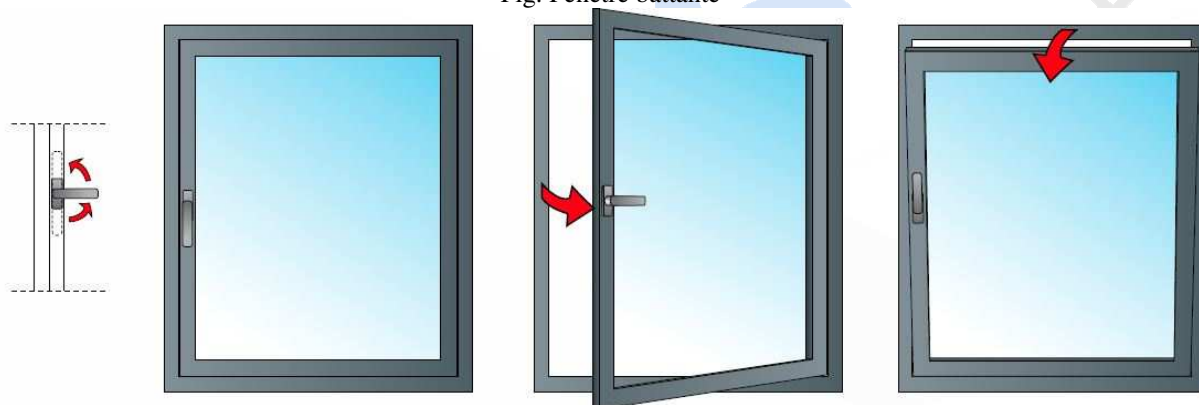

Fig. Fenêtre oscillo-battante

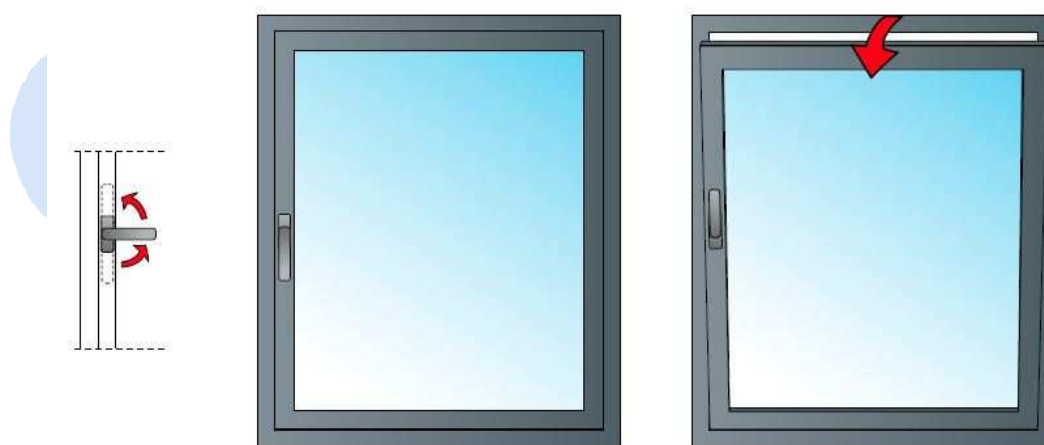

Fig. Fenêtre oscillante avec poignée latéral

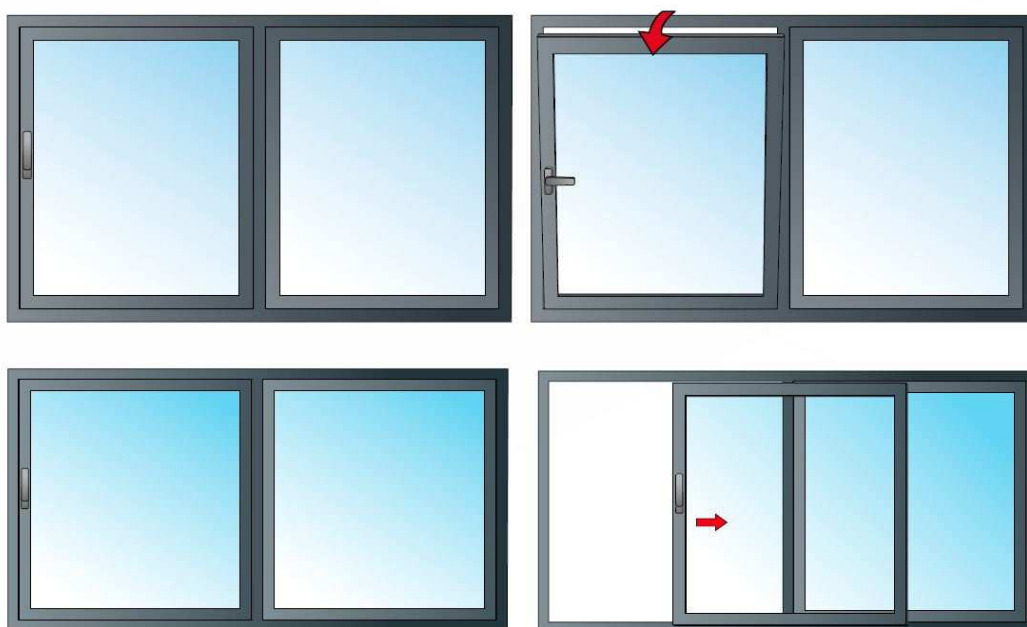

Fig. Porte-fenêtre coulissante et oscillante (PSK)

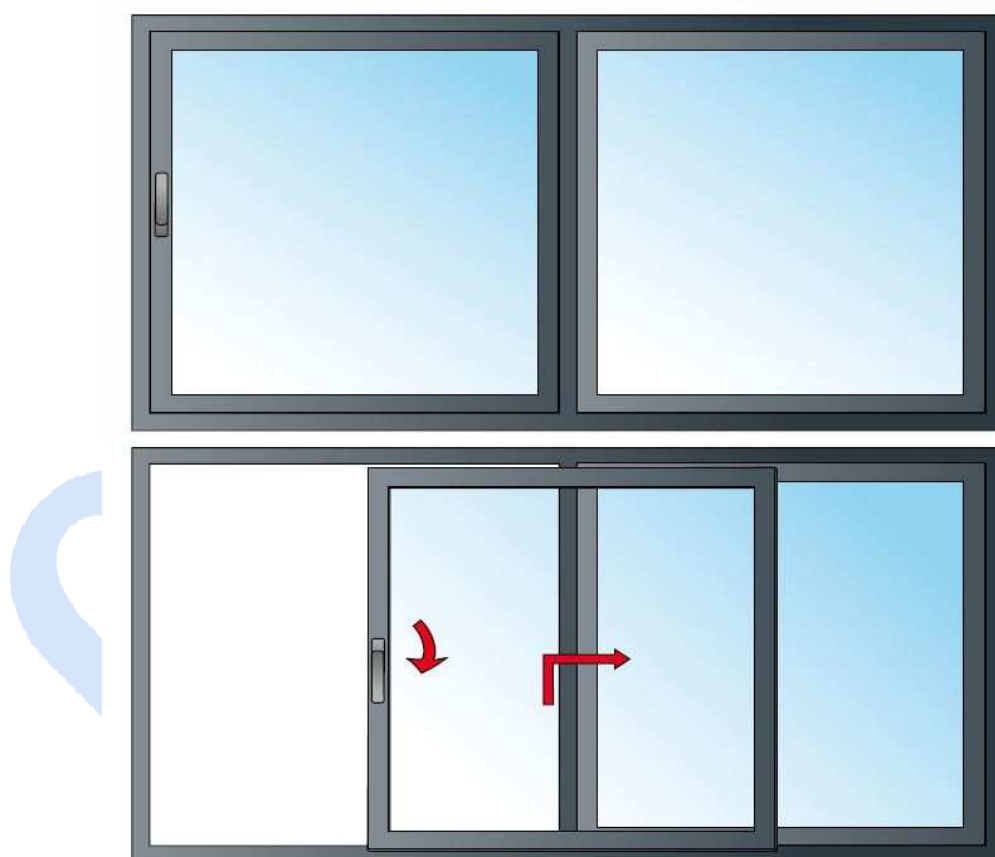

Fig. Porte fenêtre coulissante à levage (HST)

b) pour l'utilisation des fenêtres, tenir compte de leur destination

- c) ne pas mettre la main entre le vantail et le châssis, et ne pas verrouiller les fenêtres en mettant un objet entre le vantail et le châssis



- d) s'il s'avère que les boulons d'une poignée, des charnières ou d'une fermeture sont desserrés, les resserrer immédiatement
- e) lorsqu'il fait du vent fort ou lorsqu'il y a des courants d'air, ne pas laisser les fenêtres ouvertes

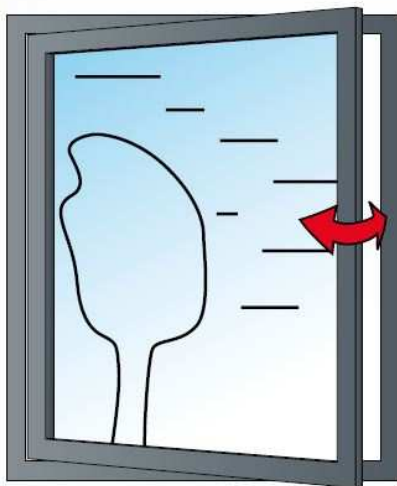

- f) ne pas laisser les fenêtres ouvertes en présence des enfants



g) ne pas tourner la poignée dans un vantail ouvert ou entre-ouvert

- h) aucune charge supplémentaire ne peut pas être appliquée sur un vantail

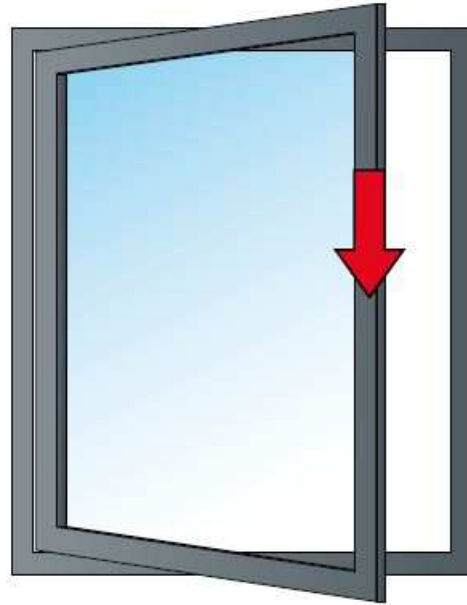

- i) ne pas resserrer un vantail sur le dormant

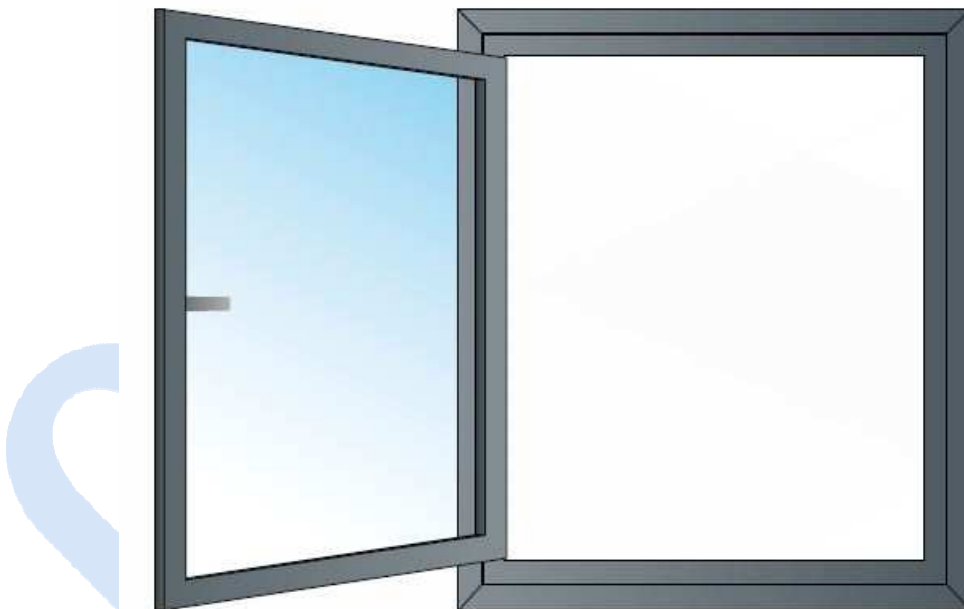

Utilisation et réglage des ferrures WinkHaus

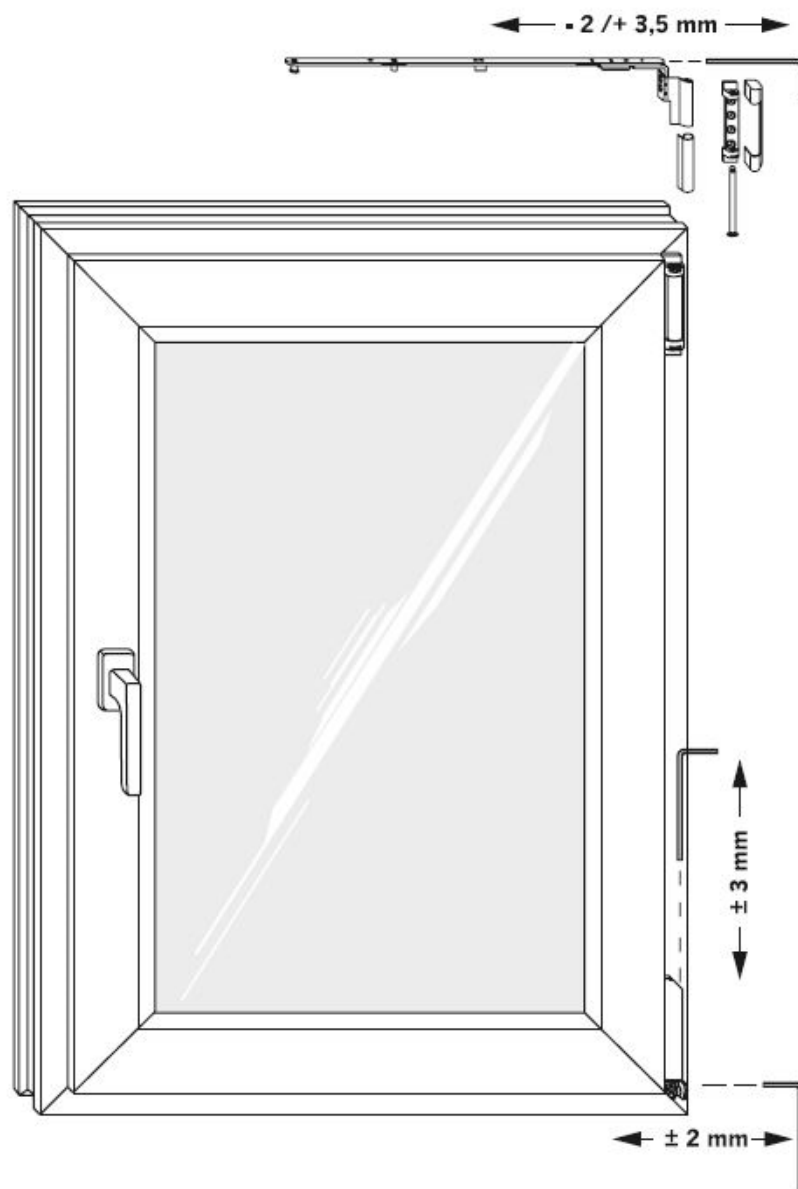

Fig. Réglage des ferrures WinkHaus activPilot Concept

Régler la pression de serrage

Un galet octogonal permet de régler la pression de serrage d'un vantail sur le châssis avec une clé (activ HV 11, encoche 7,8). Cela permet de réduire la pression de serrage en été et de l'accroître en hiver. Effectuer ce réglage sur une fenêtre ouverte.

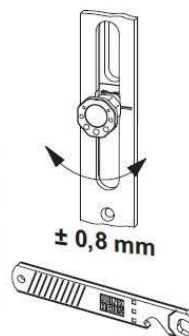
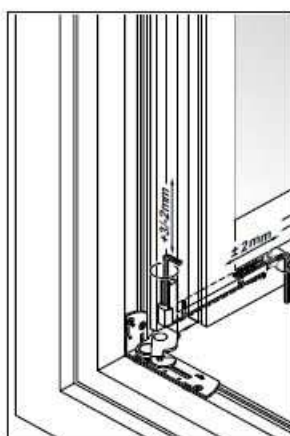
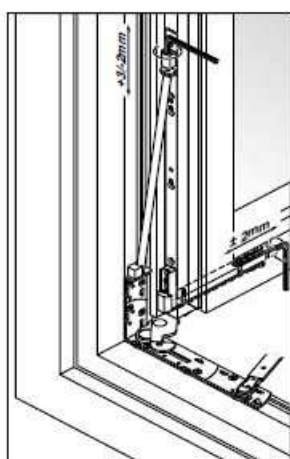

Fig. Régler la pression de serrage d'un vantail



Charnière de châssis (jusqu'à 100 kg)

- réglage de la hauteur +3 mm/-2 mm
- réglage latéral d'un vantail +/- 2 mm



Charnière de châssis (au-delà de 100 kg)

- réglage de la hauteur +3 mm/-2 mm
- réglage latéral d'un vantail +/- 2 mm

Attention ! Enlever le boulon de réglage de la charnière (voir Placer un vantail dans le dormant)

Galet octogonal

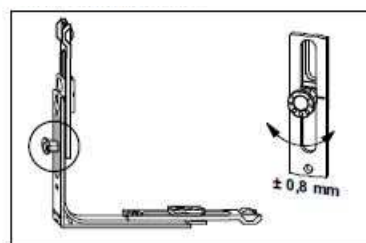

- réglage de la pression de serrage d'un vantail en tournant un galet octogonal (+/- 0,8 mm)

Attention ! Ce réglage est à effectuer uniquement lorsque la ferrure est en position ouvert.

Entrebâilleur

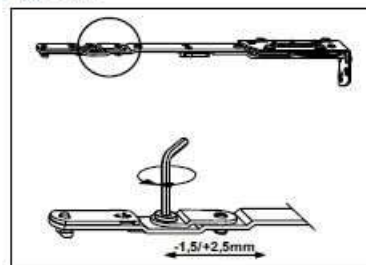

- réglage latéral d'un vantail : 2,5 mm vers la charnière, 1,5 mm dans le sens contraire



Attention ! ce n'est que le personnel qualifié qui peut assurer le réglage

Fig. Régler les ferrures WinkHaus activPilot Select

Monter un vantail dans le dormant et le démonter



Attention ! Ce n'est que le personnel qualifié qui peut monter un vantail dans le dormant et le sortir

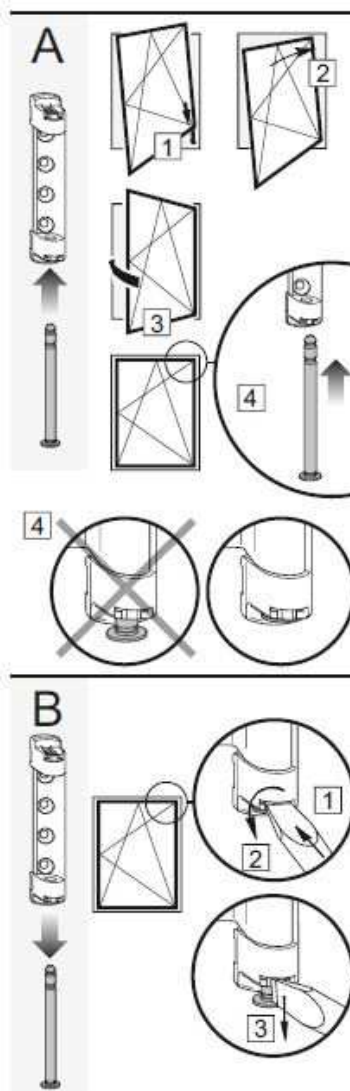

Attention ! Tout au cours de monter et de démonter la tige de la charnière de l'entrebâilleur, le vantail doit rester ouvert.

Fig. Monter un vantail sur une ferrure activPilot Concept et le démonter

Monter un vantail sur une charnière de châssis

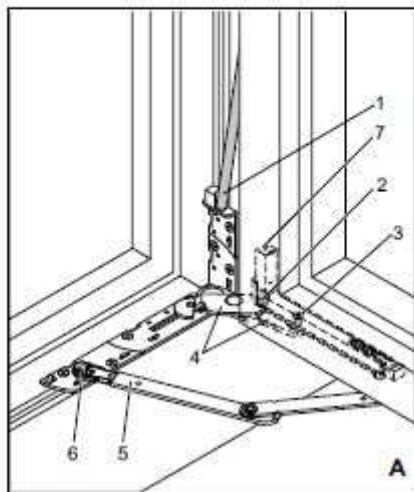

1. Désactiver le blocage de la rotation de la poignée (si c'est le cas).
2. Mettre la poignée en position oscillante.
3. Si le rail du vantail (si c'est le cas - version 150kg) est utilisé, il faut supprimer ou mettre en réglage minimal un boulon de réglage de la hauteur (7) avant monter un vantail.
4. Ouvrir les bras (4) de la charnière sous l'angle de 90°.
5. Insérer le rail (1) dans l'adaptateur (si c'est le cas - version 150 kg).
6. Placer le vantail avec le rail sur les bras (4) de la charnière :
 - insérer la broche (2) dans l'endroit identifié sur la figure,
 - en même temps insérer la broche (3) dans la fente de la charnière.
7. Entrebâilleur (si c'est le cas) :
 - assembler le bras de l'entrebâilleur (5) à la tige (6) de l'adaptateur. Un assemblage correct est confirmé par un « clic ».

Fig. Monter un vantail sur une charnière de châssis sur la ferrure activPilot Select

Monter un vantail sur l'entrebâilleur

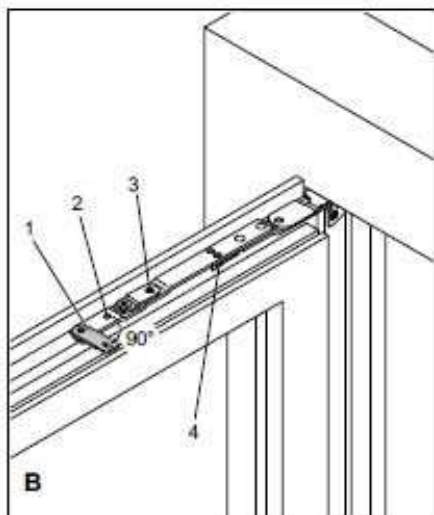

1. Déverrouiller l'entrebâilleur :
- appuyer sur le ressort de sécurité (2) avec un tournevis et tourner le verrouillage de l'entrebâilleur (1) de 90°.
2. Ouvrir l'entrebâilleur jusqu'à 90° et l'adapter aux broches (4) de son bras.
3. Insérer la tige de l'entrebâilleur (3) dans le trou d'un contre-élément.
4. Insérer les broches dans le trou longitudinal du bras de l'entrebâilleur.
5. Tourner le verrouillage de l'entrebâilleur (1) jusqu'à la position d'origine de manière à actionner le ressort de sécurité.
6. Avec la poignée, mettre la ferrure dans la position battante.
7. Activer le verrouillage de la rotation de la poignée (s'il est installé et s'il a été désactivé pendant la préparation du vantail au montage).
8. Vérifier l'assemblage entre l'entrebâilleur et le bras de l'entrebâilleur, et aussi entre la charnière du vantail et la charnière de châssis.
9. Fermer la fenêtre.

Fig. Monter un vantail de fenêtre sur un entrebâilleur sur la activPilot Select

Entrebâilleur et charnière de châssis

Graisser les lieux de contact entre ces éléments (voir la figure) avec de l'huile spécifique pour les ferrures.

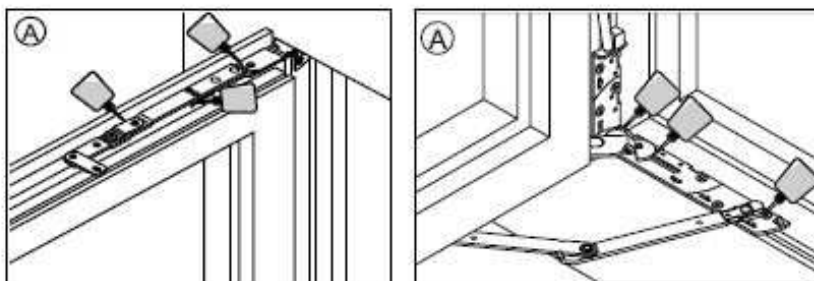

Attaches

Pour la maintenance des attaches, utiliser une graisse appropriée. Graisser les surfaces de travail des galets octogonaux avec une huile ne contenant pas de résines et d'acides.

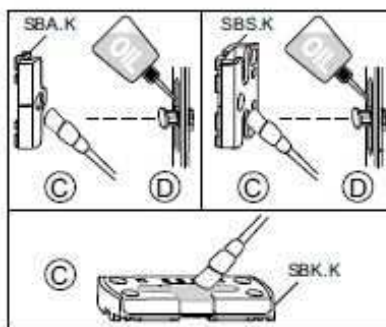

Fig. Maintenance des ferrures activPilot Select

Régler les charnières des portes-fenêtres

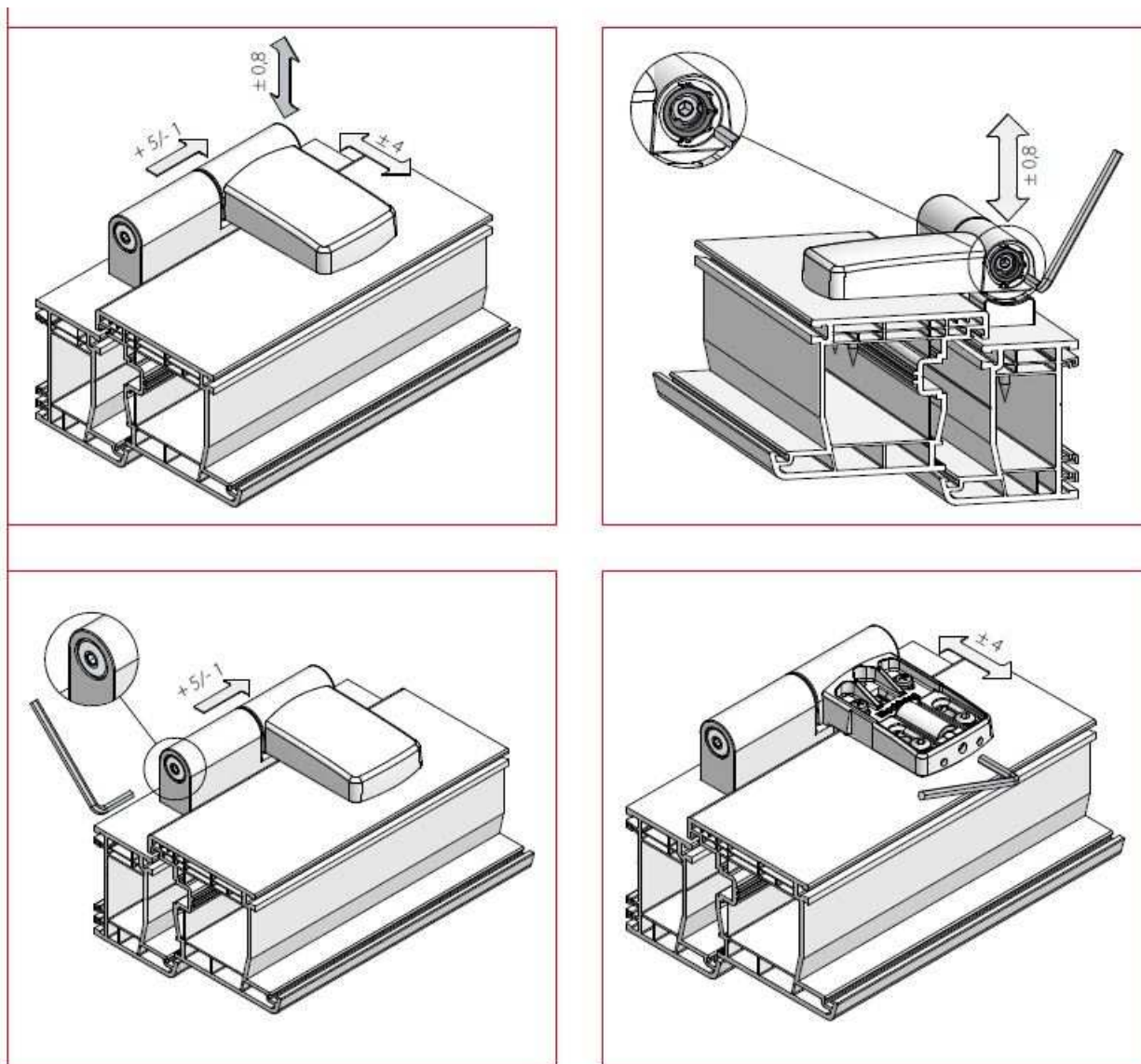

Fig. Régler les charnières des portes-fenêtres Mtec

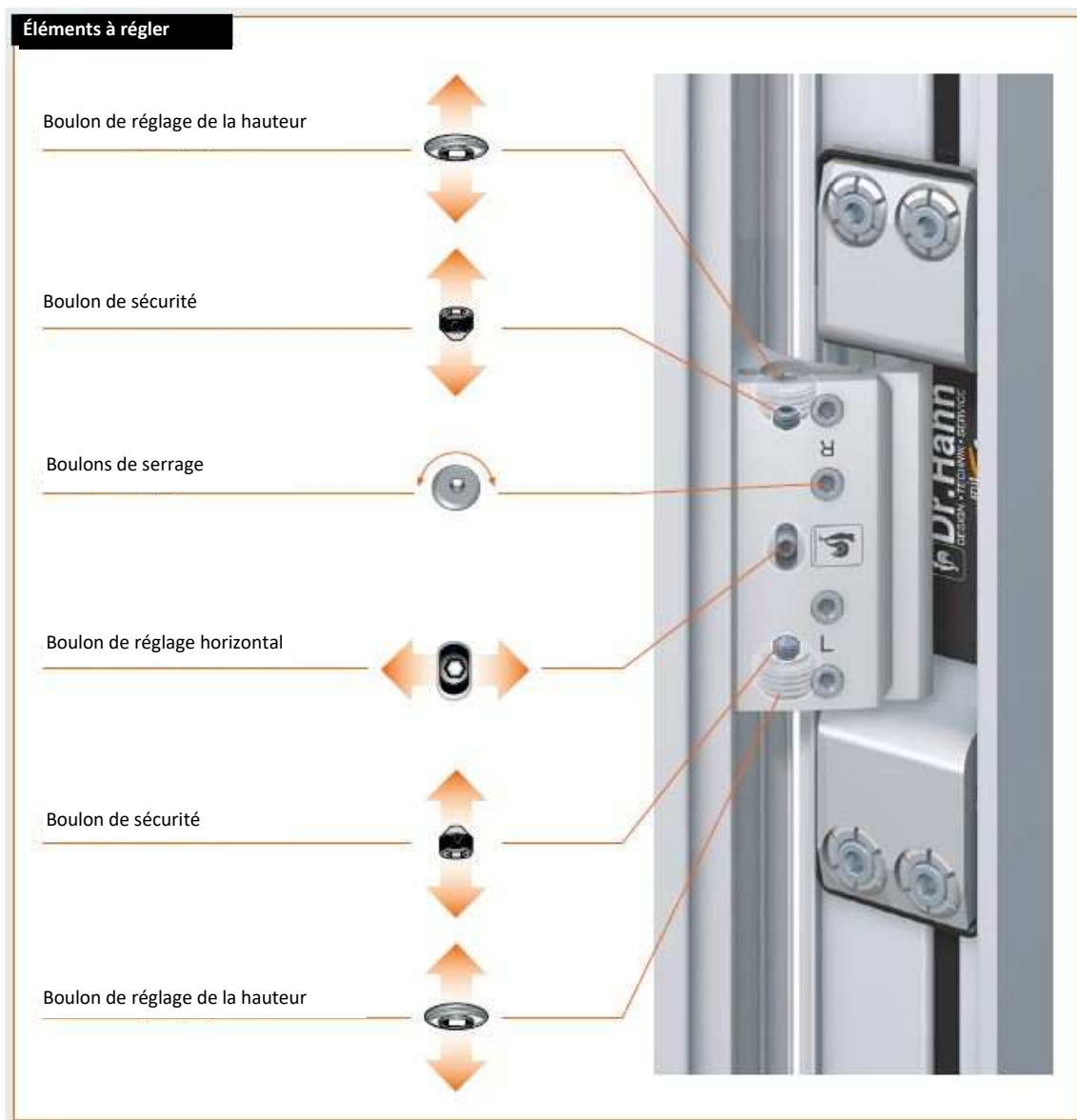

Fig. Réglage des charnières de porte-fenêtre cachées Dr. Hahn

Réglage horizontal



Réglage horizontal ± 2 mm
(sur la charnière supérieure
et/ou inférieure selon les
besoins).
Desserrer légèrement les
boulons de serrage.



Desserrer les deux boulons
de sécurité jusqu'à la
résistance.



Régler la taille de l'écart
entre le vantail et le
dormant.



Resserrer les deux
boulons de sécurité.



Resserrer les boulons de
serrage avec le couple de 1,5
à 2 Nm.
Nota : un serrage exagéré
abîme le filetage.

Fig. Réglage horizontal des charnières de portes-fenêtres cachées Dr. Hahn

Régler la hauteur d'un vantail installé



- Desserrer légèrement les boulons de serrage **1** sur toutes les charnières.



Monter un vantail : desserrer de deux tours les boulons de réglage de la hauteur **3** sur toutes les charnières. Sur la charnière inférieure, monter le vantail en resserrant le boulon de réglage de la hauteur **2** (+3 mm au maxi).



Descendre un vantail : desserrer de deux tours les boulons de réglage de la hauteur **2** sur les charnières supérieures. Sur la charnière inférieure, descendre le vantail en resserrant le boulon de réglage de la hauteur **2** (-3 mm au maxi).

- Adapter le réglage des boulons de réglage de la hauteur **2** sur les charnières supérieures.
- Resserrer les boulons de réglage **3** sur toutes les charnières avec le couple de 2 à 4 Nm.
- Resserrer les boulons de serrage **1** sur toutes les charnières avec le couple de 1,5 à 2 Nm.

Attention : un serrage exagéré abîme le filetage.

Fig. Réglage horizontal des charnières de porte-fenêtre cachées Dr. Hahn

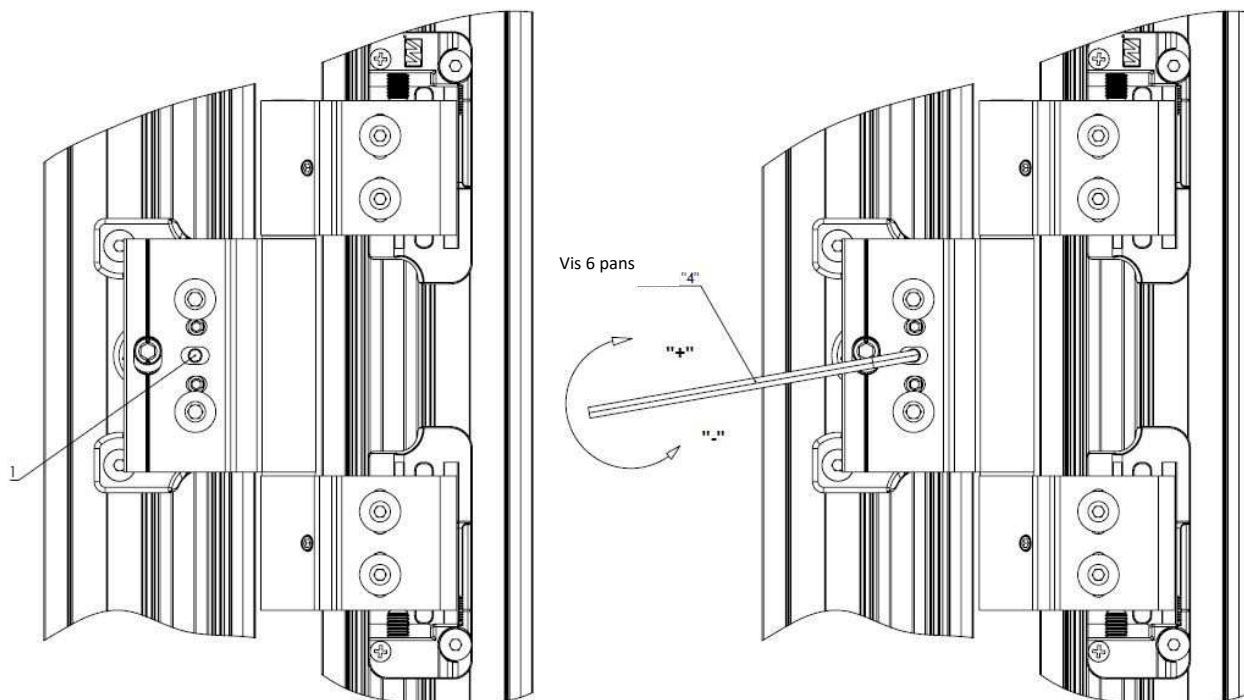

Régler l'écart : (plage de réglage $\pm 2,5$ mm*)

1. Régler avec un boulon de serrage **1**, un tour avec la clé (360 degrés) correspond à un changement de l'écart de **1,25 mm**.

*- pour les systèmes avec un écart systémique de 6 mm, pour un écart de 5 mm, la valeur possible de réglage est de -1,5 mm, +2,5 mm ce qui est dû à l'épaisseur de l'ouvrant

CHARNIÈRE À ROULEAUX
RÉGLAGE DE L'ÉCART (GAUCHE/DROITE)

Fig. Réglage horizontal des charnières de porte-fenêtre à rouleaux (WR) Wala

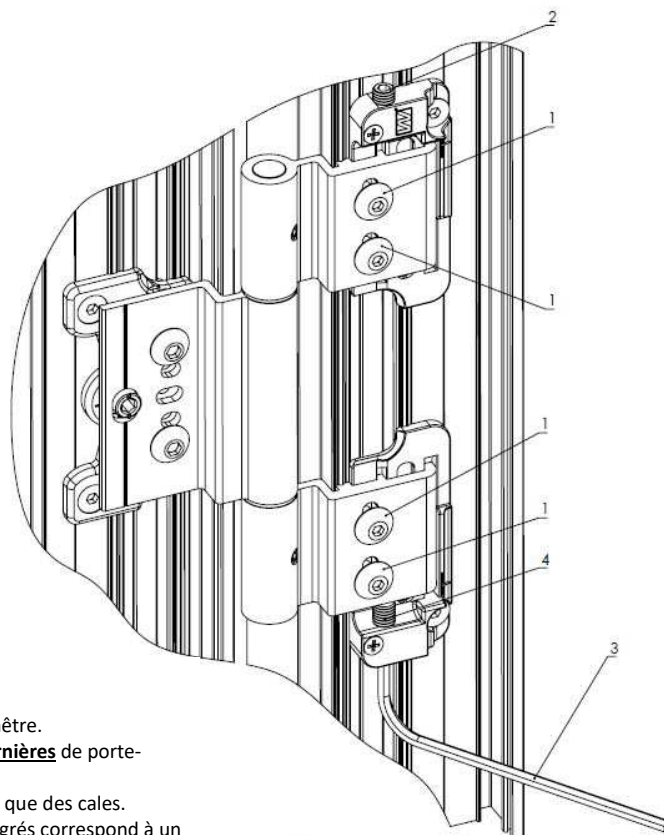

RÉGLAGE DE LA HAUTEUR : (plage de réglage : ± 5 mm)

1. Desserrer les boulons **1** pour **chacune des charnières** de porte-fenêtre.
2. Desserrer le boulon de serrage supérieur **2 pour chacune des charnières** de porte-fenêtre.
3. Pour une porte très lourde, il est préconiser d'assurer un appui tel que des cales.
4. Avec une clé six pans **3**, régler avec le boulon **4** (un tour de 360 degrés correspond à un changement de la hauteur de **1,25 mm**). Refaire cette opération **pour toutes les charnières** de porte **de la même manière**, si possible.
5. Une fois le réglage terminé, resserrer les boulons **1** de toutes les charnières.

CHARNIÈRE À ROULEAUX
RÉGLAGE DE LA HAUTEUR

Fig. Réglage horizontal des charnières de porte-fenêtre à rouleaux (WR) Wala

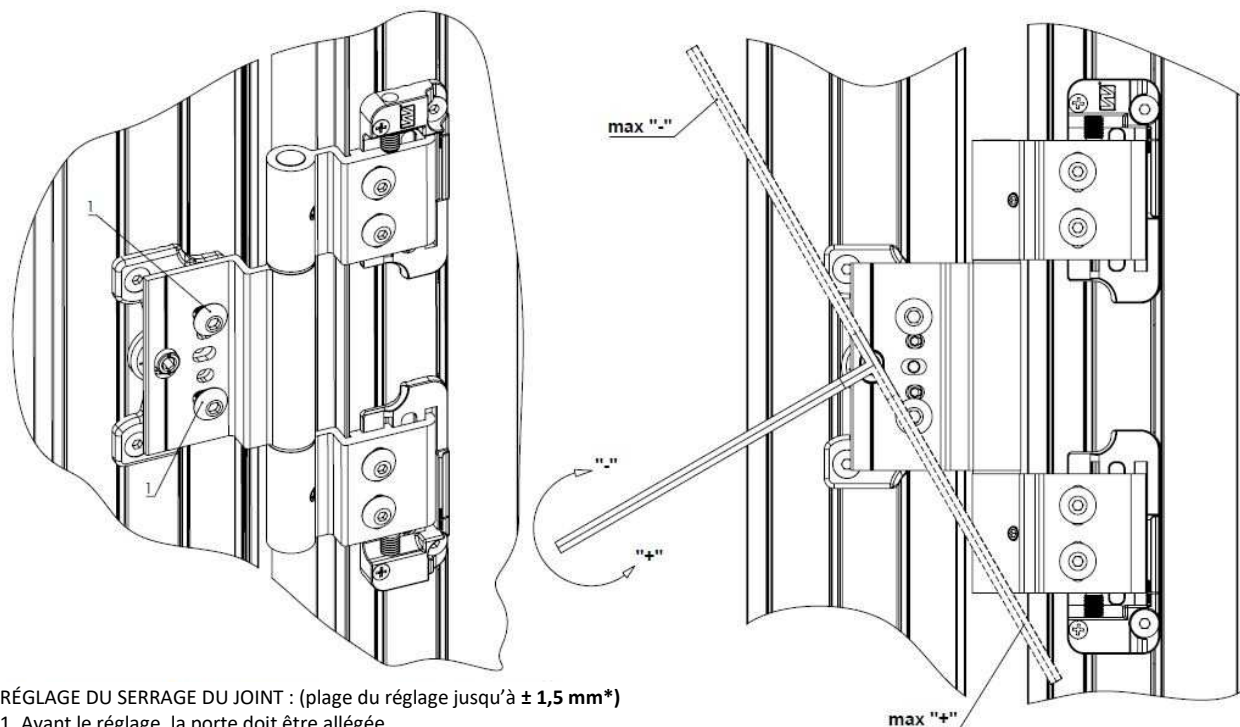

RÉGLAGE DU SERRAGE DU JOINT : (plage du réglage jusqu'à $\pm 1,5 \text{ mm}^*$)

1. Avant le réglage, la porte doit être allégée.
2. Desserrer légèrement les boulons **1**.
3. Régler la pression du joint avec excentrique en utilisant une clé six pans « 5 ».

Pour le réglage maximal, tourner de 1/4 tour (90 degrés).

4. Une fois le réglage terminé, resserrer les boulons **1**.

*- la plage réelle peut être plus faible en raison de la valeur de l'écart au niveau du joint en fonction du système en aluminium.

CHARNIÈRE À ROULEAUX
RÉGLAGE DE SERRAGE DU JOINT

Fig. Réglage de la pression de serrage des charnières de porte-fenêtre à rouleaux (WR) Wala

Réglage de la largeur de l'écart vantail-dormant



Ôter l'obturateur (8) (p.ex. avec un tournevis plat).

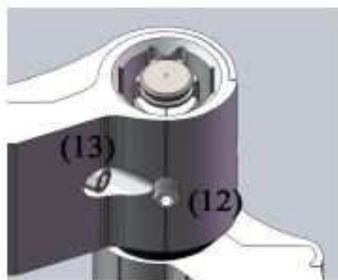

La porte ouverte, desserrer le boulon M4 (13) de blocage de la cache-ail et desserrer le boulon de serrage M6x5 (12).



En utilisant le trou technologique, soulever l'enveloppe avec un tournevis plat pour accéder au réglage.

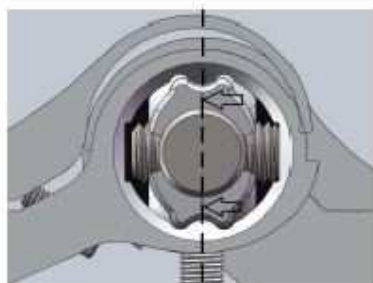

La charnière est à « 0 » lorsque les repères sont dans la ligne droite (en couvrant un axe hypothétique).

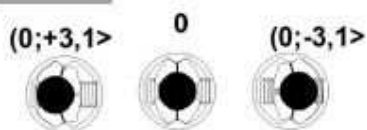

Plage de réglage

Une fois le réglage terminé :

- resserrer le boulon de serrage M6x5 (12),
- remettre l'enveloppe,
- resserrer le boulon M4 (13),
- remettre l'obturateur (8).

Fig. Réglage horizontal des charnières de porte-fenêtre à deux vantaux (WX) Wala

Réglage vertical

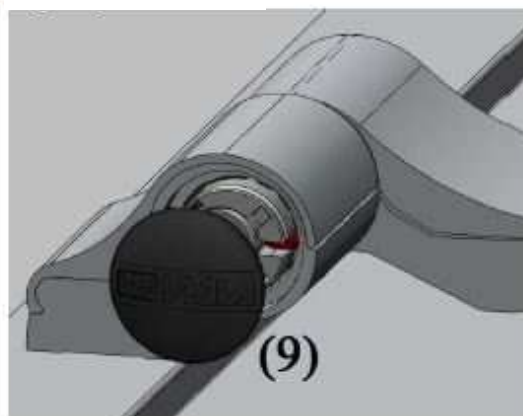

Ôter l'obturateur (9) (p.ex. avec un tournevis plat).

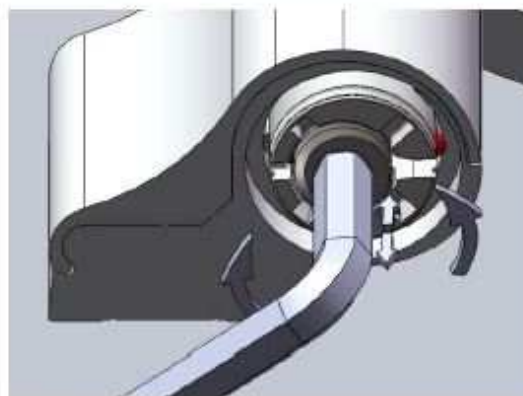

Le resserrage du boulon de serrage M12 permet un réglage vertical (+4 mm).

Une fois le réglage terminé

- insérer et resserrer le boulon de serrage M6x5 (10)
- remettre l'obturateur (9).

Fig. Réglage vertical des charnières de porte-fenêtre à deux vantaux (WX) Wala

Réglage de la charnière :
Réglage de la pression sur le joint :

Ôter l'obturateur (9) (p.ex. avec un tournevis plat).



Fermer la porte et desserrer le boulon de serrage M6x5 (10).



Desserrer complètement le boulon de serrage M12.



Insérer :

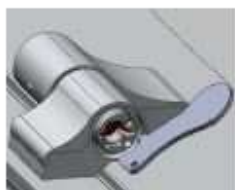

CLÉ « WALA »



CLÉ TYPE « LOB »



RONDELLE OU
PIÈCE Ø 30



Tournevis plat large
de 5 mm

Combinaisons de réglage admissibles :

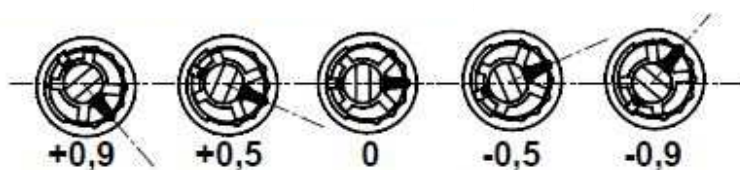

Une fois le réglage terminé :

- desserrer le boulon de serrage M12 (jusqu'à une résistance légère),
- insérer et resserrer le boulon de serrage M6x5 (10),
- remettre l'obturateur (9).

Fig. Régler la pression de serrage sur les charnières de porte-fenêtre à deux vantaux (WX) Wala

Réglage de la largeur de l'écart vantail-dormant

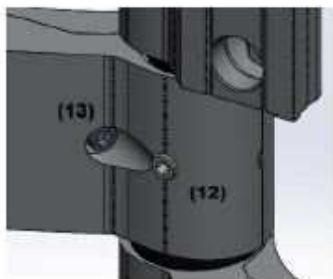

La porte ouverte, desserrer le boulon M4 (13) de blocage de la cache-ail et desserrer le boulon de serrage

M6x5 (12).

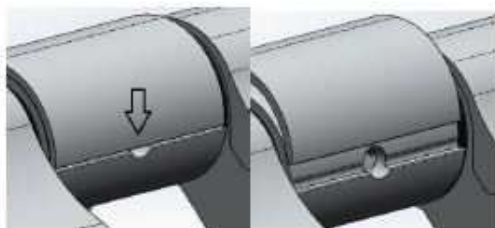

En utilisant le trou technologique, soulever l'enveloppe avec un tournevis plat pour accéder au réglage. Tourner le boulon avec une clé 6 pans #4.

Plage de réglage est de $\pm 3,1$ mm

Une fois le réglage terminé :

- resserrer le boulon de serrage M6x5 (12),
- resserrer l'enveloppe,
- resserrer le boulon M4 (13).

Fig. Réglage vertical des charnières de porte à trois vantaux (WX) Wala

Réglage vertical :

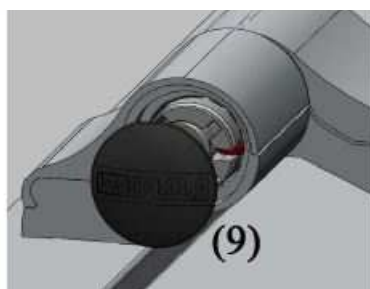

Ôter l'obturateur (9) (p.ex. avec un tournevis plat).

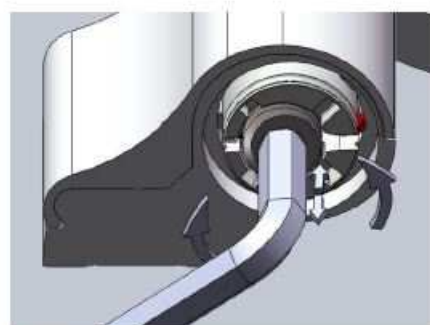

Le resserrage du boulon de serrage M12 permet un réglage vertical (+4 mm).

Une fois le réglage terminé :

- remettre l'obturateur inférieur (9).

Fig. Réglage vertical des charnières de porte-fenêtre à trois vantaux (WX) Wala

Réglage de la charnière :
Réglage de la pression sur le joint :









	<p>Ôter l'obturateur (9) (p.ex. avec un tournevis plat).</p>	
	<p>Ouvrir la porte et desserrer le boulon de serrage M6x5 (10) du vantail supérieur et de celui inférieur.</p>	
	<p>Desserrer complètement le boulon de serrage M12 des deux ails (inférieur et supérieur).</p>	
	<p>Insérer :</p>	
	<p>CLÉ « WALA »</p>	
	<p>CLÉ TYPE « LOB »</p>	
	<p>RONDELLE OU PIÈCE Ø 30</p>	
	<p>Tournevis plat large de 5 mm</p>	

Fig. Réglage vertical des charnières de porte-fenêtre à trois vantaux (WX) Wala

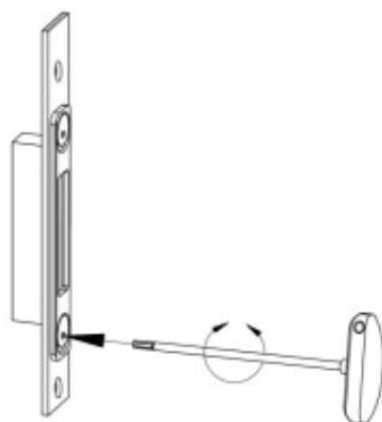

Fig. Réglage de la pièce de tôle de fermeture de la porte

GÂCHE ÉLECTRIQUE

BIRA

AVEC DISJONCTEUR MÉCANIQUE



disjoncteur mécanique de la gâche électrique



Un disjoncteur mécanique coupe l'alimentation électrique de la gâche électrique ce qui permet de laisser une porte ouverte, jusqu'à une nouvelle utilisation du disjoncteur. La gâche électrique est souvent appelée la gâche avec fonction « jour-nuit ».

Un disjoncteur mécanique ne peut pas être installé dans les gâches électriques anti-incendie.

Quelques exemples d'emploi des disjoncteurs mécaniques :

- **Au bureau** – lorsqu'on souhaite permettre au personnel une circulation aisée sans utiliser les cartes/codes. L'alimentation n'est pas alors nécessaire pour rester déverrouillé. Pourtant le système de contrôle d'accès ne détecte pas de passages.
- **Dans les lieux d'utilité publique** – cette fonction est utile notamment lorsqu'il y a des intervalles où il y a plusieurs travailleurs sans cartes/codes d'accès ou qui ne sont pas censés de se servir de cartes d'accès. Cette fonction est souvent utilisée pendant les heures d'accueil.
- **À domicile/dans un immeuble** – lorsque son habitant souhaite passer par une porte/un portillon plusieurs fois de suite (des courses, un déménagement, une rénovation etc.) sans saisir un code ou sans utiliser une clé à chaque passage.

Fig. Gâche électrique avec fonction jour-nuit

Utilisation du ferme-porte GEZE

Conseils de montage :

- ❖ Le montage doit être assuré par une personne qualifiée.
- ❖ Pour le montage, respecter la notice ci-jointe, le gabarit de montage, les dessins, les conseils ci-après.
- ❖ Si nécessaire, munir la porte d'une butée afin de limiter l'angle de l'ouverture de la porte.
- ❖ L'angle de l'ouverture de la porte dépend strictement de son type et de ses dimensions.
- ❖ Un bon fonctionnement d'un ferme-porte dépend du type de montage et de la taille de la porte.
- ❖ La force de la fermeture d'un ferme-porte sur une porte anti-incendie ou antifumée doit être paramétrée à au moins « 3 ».
- ❖ Ne pas utiliser de verrouillages mécaniques de l'ouverture sur une porte anti-incendie ou antifumée.

> Ôter le capot du ferme-porte

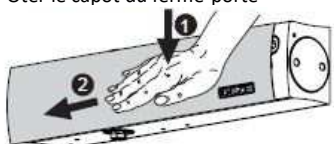

> Remettre le capot du ferme-porte

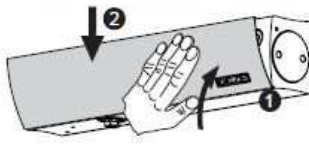

> Réglage

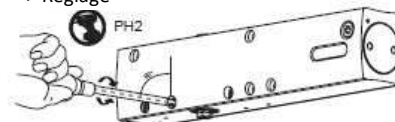

GEZE TS 5000

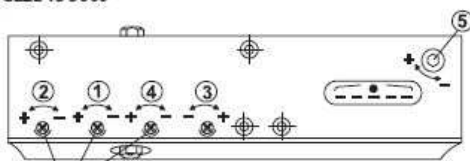

1. Vitesse de fermeture
2. À-coup final
3. Freinage à l'ouverture
4. Retard à la fermeture (TS 5000 S seulement)
5. Force de fermeture

Force de fermeture	Largeur de vantail (mm)
2	jusqu'à 850
3	850 - 950
4	950 - 1100
5	1100 - 1250
6	1250 - 1400



-5 secondes

Une porte qui ferme bien doit être toujours fermée par un ferme-porte !

GEZE TS 4000

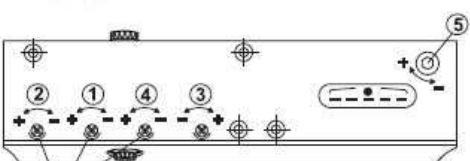

1. Vitesse de fermeture
2. À-coup final (TS 4000 S seulement)
3. Freinage à l'ouverture
4. Retard à la fermeture (TS 4000 S seulement)
5. Force de fermeture

Force de fermeture	Largeur de vantail (mm)
1	jusqu'à 750
2	750 - 850
3	850 - 950
4	950 - 1100
5	1100 - 1250
6	1250 - 1400



-5 secondes

Une porte qui ferme bien doit être toujours fermée par un ferme-porte !

Réglage de l'à-coup avec à-coup sans à-coup

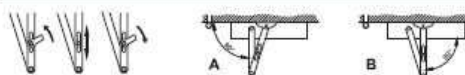

❗ Réglage de l'à-coup final par la modification de la longueur d'un bras

❗ Pour une pose avec un rail de glissement, la largeur de vantail peut aller jusqu'à 1200 mm

Fig. Réglage des ferme-portes GEZE

GEZETS 3000 V / GEZE TS 3000 EN3

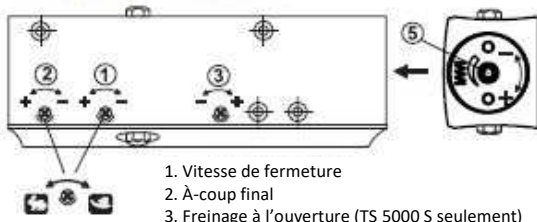

1. Vitesse de fermeture
2. À-coup final
3. Freinage à l'ouverture (TS 5000 S seulement)
4. Force de fermeture (sans réglage pour TS 3000 EN3 – grandeur constante 3 – pour la largeur du vantail jusqu'à 950 mm)

Force de fermeture	Largeur de vantail [mm]
à fond -	jusqu'à 750
2,5 tours	750 - 850
5 tours	850 - 950
à fond +	950 - 1100

Une porte qui ferme bien doit être toujours fermée par un ferme-porte !



GEZE TS 2000 V

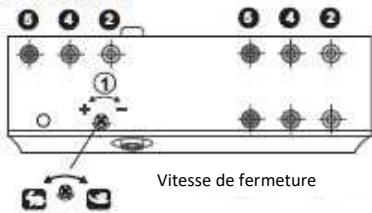

Vitesse de fermeture

- 1 Réglage de la force de fermeture par un changement de la position du ferme-porte
- 2 Réglage de l'à-coup final par la modification de la longueur d'un bras

Force de fermeture	Largeur de vantail [mm]
Grandeur 2	750 - 850
Grandeur 4	850 - 1100
Grandeur 5	1100 - 1250

Une porte qui ferme bien doit être toujours fermée par un ferme-porte !



Réglage de l'à-coup avec à-coup sans à-coup



GEZE TS 2000 V BC

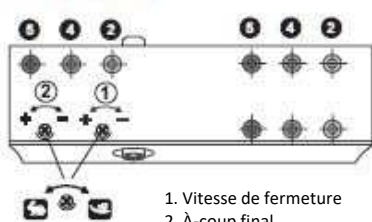

1. Vitesse de fermeture
2. À-coup final

- 1 Réglage de la force de fermeture par un changement de la position du ferme-porte

Force de fermeture	Largeur de vantail [mm]
Grandeur 2	750 - 850
Grandeur 4	850 - 1100
Grandeur 5	1100 - 1250

Une porte qui ferme bien doit être toujours fermée par un ferme-porte !



- 1 Pour une pose avec un rail de glissement, la largeur de vantail peut aller jusqu'à 1000 mm

GEZE TS 2000 NV

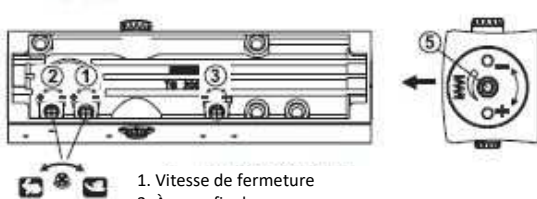

1. Vitesse de fermeture
2. À-coup final
3. Freinage à l'ouverture (TS 2000 NV BC seulement)
4. Force de fermeture

Force de fermeture	Largeur de vantail [mm]
à fond -	do 850
4 tours	850 - 950
à fond +	do 1100

Une porte qui ferme bien doit être toujours fermée par un ferme-porte !



Fig. Réglage des ferme-portes GEZE

Bras-ciseaux avec cale

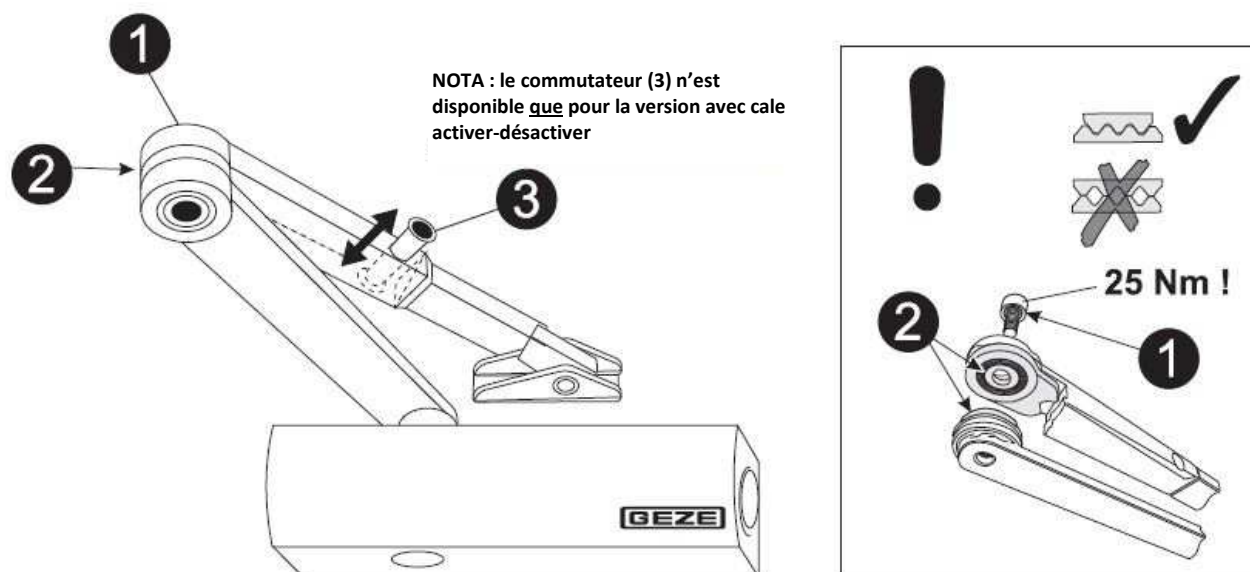

Fig. Utilisation du bras avec une cale GEZE

Maintenance périodique d'un ferme-porte :

- ❖ Vérifier si le corps du ferme-porte ne présente pas de fuite.
- ❖ Vérifier le couple de serrage et le serrage des boulons de fixation du corps du ferme-porte, du rail ou du bras, et aussi du boulon d'assemblage du corps au rail ou au bras.
- ❖ Vérifier l'usure des éléments de glissement (cube, rail) et les remplacer si nécessaire (ce n'est pas le cas des ferme-portes avec un bras-ciseaux).
- ❖ vérifier l'articulation du bras et la cale de l'ouverture.
- ❖ Régler la vitesse et la force de fermeture dans le ferme-porte.
- ❖ Graisser l'articulation du bras (ce n'est pas le cas des fermetures automatiques à rail).
- ❖ Vérifier et régler le mécanisme d'ordre de la fermeture (il s'agit des portes à deux vantaux avec réglage mécanique de l'ordre de la fermeture).
- ❖ Vérifier les assemblages électriques, le câblage, les boutons de relâchement dans les verrouillages électromagnétiques (c'est le cas de la version avec verrouillage électromécanique de la position d'ouverture).

Utilisation des volets roulants Portos

Les volets roulants et leurs composants ont été conçus de manière à éviter leurs déformations lors d'une utilisation normale.

Respecter les préconisations du fabricant des volets roulants tout au cours de leur utilisation.

La plage des températures de l'utilisation des volets roulants est de -25°C à +45°C.

Ne pas utiliser les volets roulants si leurs tabliers sont couverts de glace.

Un fonctionnement continu d'un volet roulant doté d'un moteur électrique ne peut excéder à 4 min.

Avant de la mise en marche d'un volet roulant, s'assurer de l'absence de personnes dans la zone de son manœuvre, soit directement sous le tablier car cela peut engendrer des anomalies de son fonctionnement. Une fois le volet roulant complètement ouvert, la lame finale avec son joint d'étanchéité doit être toujours dans les coulisses. Les volets roulants sont commandés électromécaniquement pouvant être munis d'un mécanisme d'ouverture d'urgence (une manivelle avec un crochet fournie avec un volet roulant – uniquement pour les situations d'urgence – il est inadmissible de l'utiliser tous les jours), les commandes manuelles telles qu'une bande, une corde, le mécanisme de cardan avec une manivelle, un ressort auto-enrouleur d'un tablier d'un volet roulant.

Pour éviter le coincement d'un tablier lors de sa descente (p.ex. après les travaux de construction), enlever toutes les salissures des joints d'étanchéité à brosse dans les coulisses d'un volet roulant et du tablier. Il est indispensable d'effectuer un cycle complet d'ouverture et de fermeture d'un volet roulant au moins 8 fois par mois.

Au moins tous les 3 mois, assurer le contrôle et la maintenance selon ce mode d'emploi.

Aucune qualification particulière n'est nécessaire pour effectuer les opérations de maintenance. Celles-ci consistent à enlever des particules de sable et d'autres impuretés du tableau et de l'intérieur des coulisses car elles peuvent rayer les pièces d'un volet roulant, et à contrôler visuellement l'état général d'un volet roulant, à voir s'il est bien complet, à contrôler l'état et la performance de tous les éléments de sa construction. Pour ces volets roulants qui sont dotés de moustiquaires enroulables, nettoyer les chambres de guidage d'une moustiquaire dans les coulisses au moins une fois par mois. Un non-respect de ces exigences peut causer une mauvaise fermeture d'une moustiquaire lorsque celle-ci se trouve en position basse et un fonctionnement plus lent de la moustiquaire complètement débloquée dans la phase de la montée. Pour les opérations de maintenance, respecter les règles suivantes :

1. Effectuer les opérations de maintenance sur un volet roulant immobile – il est préconisé de couper l'alimentation pour effectuer ces opérations.
2. Pour nettoyer les volets roulants, ne pas utiliser d'outils tranchants ou abrasifs.
3. Nettoyer la surface d'un volet roulant avec de l'eau tiède additionnée de produits doux à réaction neutre, de préférence à au moins +10°C.

ATTENTION : les détergents et les substances corrosives peuvent abîmer ou décolorer la peinture.

Tous les dommages dus aux conditions atmosphériques particulières ou à l'usure normale ne peuvent pas faire l'objet d'une réclamation.

Une usure normale est réputée être une usure du revêtement peint du tableau où de petites rayures apparaissent après environ 300 cycles de l'utilisation normale.

Si vous transformez un volet roulant actionné électriquement vous-même, il est indispensable de régler les interrupteurs de fin de course et d'adapter éventuellement le nombre de lames dans le tablier.

RÉGLER LES FINS DE COURSE

Régler les fins de course sur un moteur froid. Pour régler les bouts, il est nécessaire de mettre en marche le moteur à plusieurs reprises ce qui entraîne son réchauffement. Un moteur tubulaire est doté d'un disjoncteur thermique qui l'arrête dès que la température prédéfinie est atteinte. La durée du fonctionnement continu du moteur est d'env. 4 minutes. Ensuite le moteur peut s'éteindre jusqu'à son refroidissement, soit pour environ 30 minutes

RÉGLER LA POSITION HAUTE D'UN TABLIER

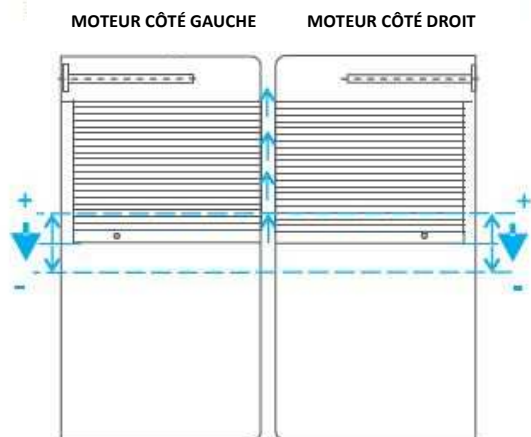

Les interrupteurs de fin de course se trouvent dans la culasse. Chacun d'eux est identifié avec une flèche qui indique le sens de la rotation du moteur.

La flèche dirigée vers le bas, c'est la montée du tablier d'un volet roulant. Utiliser donc ce bout pour régler la fin de course haute du volet roulant.

RÉGLER LA POSITION BASSE D'UN TABLIER

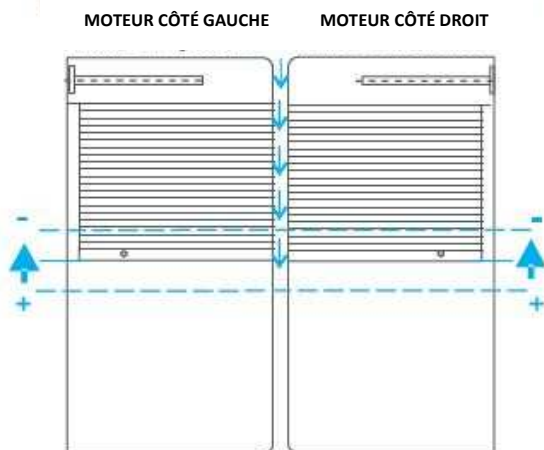

La flèche dirigée vers le haut, c'est la descente du tablier d'un volet roulant. Les molettes qui se trouvent à côté permettent de régler la fin de course basse du volet roulant.

Si vous tournez la clé de réglage à « plus » (+), cela accroît la plage de fonctionnement du moteur dans le sens donné. Si vous le tournez dans le sens inverse, vous diminuez la plage de fonctionnement du moteur.

Fig. Régler les fins de course des volets roulants

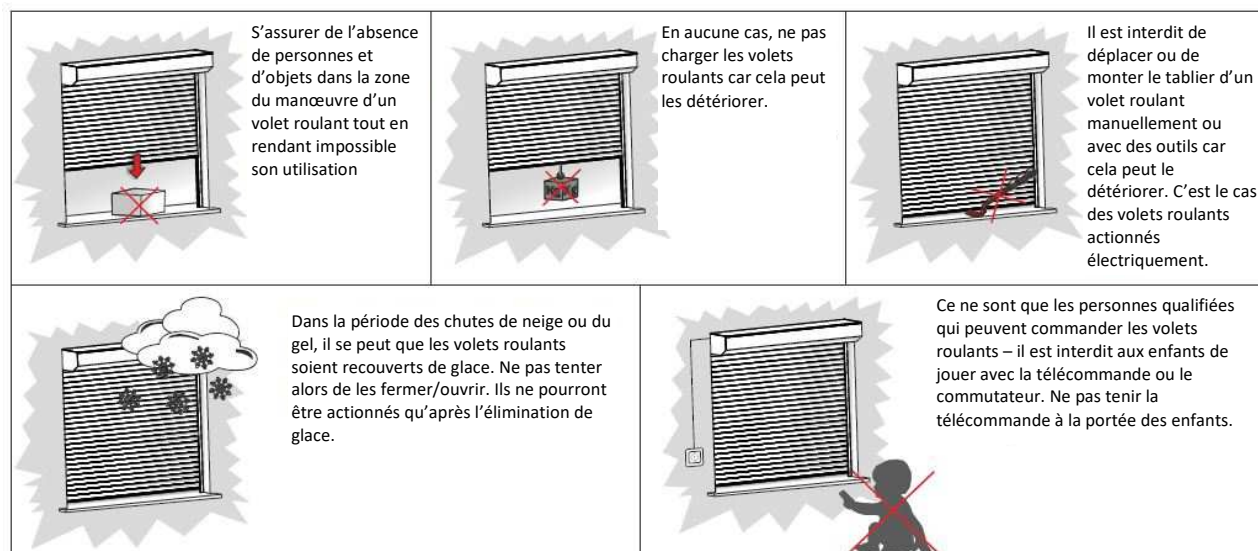

Fig. Préconisations et restrictions en ce qui concerne l'utilisation des volets roulants Portos

Commander les volets roulants

1. Actionnement par une manivelle avec une articulation Cardan.

Soyez particulièrement prudent et sensible lorsque vous utilisez le mécanisme à manivelle pour la montée car l'engrenage mis en place permet de générer de grands efforts qui peuvent endommager les éléments d'un volet roulant. C'est pourquoi arrêtez de tourner la manivelle dès que vous sentez une résistance ou lorsque vous remarquez que le tablier d'est arrêté pendant sa montée ou sa descente. Dans les volets roulants, si vous tournez la manivelle au sens des aiguilles d'une montre, vous montez le tablier d'un volet roulant, et si vous tournez la manivelle au sens contraire aux aiguilles d'une montre, vous descendez le tablier d'un volet roulant.

2. Actionnement par un moteur avec la télécommande Somfy.

Appuyer sur la touche de la télécommande/du commutateur selon le sens du déplacement du volet roulant souhaité (haut/bas). Le volet roulant commence à monter ou à descendre. Pour arrêter le fonctionnement du moteur, appuyer sur le bouton MY de la télécommande (pour un commutateur, relâcher une touche ou appuyer sur une touche du sens contraire). Une fois un volet roulant complètement ouvert/fermé, le moteur est arrêté automatiquement par un interrupteur de fin de course. Pour mettre les lames d'un volet roulant en position bien précise, utiliser le rouleau scroll de la télécommande. Si vous remarquez que le tablier d'un volet roulant s'est arrêté tandis que son moteur est toujours en fonctionnement, arrêtez immédiatement le moteur, et pour cela appuyez sur la touche MY de la télécommande (pour un commutateur avec maintien, relâcher la touche, ou pour un commutateur sans maintien, appuyer sur la touche du sens contraire). Le moteur est doté d'un disjoncteur thermique qui arrête un volet roulant dès qu'une température prédéfinie est atteinte. La durée du fonctionnement continu du moteur est d'env. 4 minutes. Ensuite le moteur peut s'éteindre jusqu'à son refroidissement, soit pour environ 4-5 minutes, le refroidissement complet n'étant possible qu'après 30 minutes.

Pannes :

1. En hiver, lorsqu'il gèle plus fort, en ouvrant une fenêtre, veiller à ne pas laisser son volet roulant entre-ouvert. à cause des différences de température, la vapeur d'eau se dépose sur le volet roulant et elle se congèle après. C'est pourquoi, avant d'ouvrir une fenêtre, monter les lames d'un volet roulant jusqu'à la fin de course.
2. En hiver, il se peut que les lames soient couvertes de glace et sous l'effet de gel, elles peuvent se coller à un support. Si vous tentez alors de les ouvrir, vous risquez de déchirer le tablier d'un volet roulant (surtout celui actionné électriquement). Dans la période des chutes de neige ou lorsqu'il gèle fort, avant de mettre en marche un volet roulant, voir si l'appui d'une fenêtre ou les coulisses ne sont pas couverts de glace ou de neige. Si c'est le cas, biser doucement la glace ou attendre jusqu'à ce qu'elle ne fonde.
3. Si la météo prévoit des chutes de neige ou des gels forts, il est préconisé de désactiver la temporisation de l'automatisme et de commander les volets roulants à la main tout en contrôlant leur ouverture et fermeture.
4. Si de forts vents sont envisagés, il est préconisé de monter les volets roulants jusqu'à la fin de course.

Maintenance :

En ce qui concerne les principales règles de la maintenance, surveiller systématiquement si l'enroulement et le déroulement des volets roulants sont bien corrects, si les fins de course sont bien réglées et veillez à nettoyer ces éléments auxquels on peut accéder. Nettoyer les volets roulants avec un chiffon doux avec des nettoyants qu'on trouve dans le commerce. Il est interdit d'utiliser des laveuses sous pression, des produits nettoyants forts, des dissolvants. Pour le nettoyage, il est strictement interdit d'utiliser des outils tranchants et des nettoyants abrasifs. Ne pas laisser l'eau pénétrer dans le rail supérieur.

Règles de sécurité :

1. Ne pas rester dans la zone de manœuvre du volet roulant pendant sa montée et sa descente.
2. Tout au cours de l'utilisation d'un volet roulant, observer l'état de la bande et de l'échelle. Si ces éléments sont détériorés, les lames peuvent tomber ce qui peut détériorer les pièces d'un volet roulant.
3. Si vous constatez que certaines lames sont détériorées ou que le fonctionnement d'un volet roulant est incorrect, arrêter son utilisation et appelez le SAV. L'utilisation d'un volet roulant détérioré ou en bon état de marche peut être à la source d'un danger pour la vie et la santé de son utilisateur.
4. Pour remplacer les pièces détériorées, n'utiliser que des pièces d'origine.
5. Évitez de réparer un volet par vous-même en cas de panne.
6. Ce n'est qu'un professionnel formé qui peut procéder au remplacement ou à l'échange des pièces défectueuses d'un volet roulant de façade. Sinon, vous risquez de perdre vos droits à la garantie.
7. Conserver les éléments de commande à distance hors de la portée des enfants.
8. Ne pas utiliser un produit dont les câbles électriques sont détériorés ou usagés.

Les notices de réglage / de montage d'autres équipements ou des instructions relatives au réglage d'autres schémas des ferrures sont fournis à la demande individuelle d'un Client.

Ce mode d'emploi et d'entretien contient des instructions et des schémas des fournisseurs suivants :

- Schüco,
- Aluprof,
- WinkHaus,
- Portos,
- Dr. Hahn,
- Wala.
- Schüring
- Bira